

Limpiadora de cereales CL-100 / Pulitore di cereali CL-100

FUNCIÓN

La limpiadora de Cereal CL 100 es una máquina extremadamente versátil diseñada para poder abarcar la limpieza de una amplia gama de semillas. Con estas máquinas, se puede obtener un rendimiento elevado de producto final. Son muy utilizadas antes del almacenamiento en silo o en la primera etapa de limpieza de la semilla o el grano en la planta.

La Limpiadora CL-100 está disponible en varios tamaños y diseños para diferentes propósitos.

FUNZIONE

I pulitori di Cereali CL 100 sono macchine per la pulizia estremamente versatili che possono essere utilizzate per una vasta gamma di varietà di semi.

Con queste macchine si può ottenere un prodotto finale di alta qualità. Sono ampiamente utilizzate prima dello stoccaggio nel silo o anche nella prima fase di pulizia del seme o del grano dalla terra.

I pulitori sono disponibili in varie dimensioni e formati a seconda dei diversi scopi.

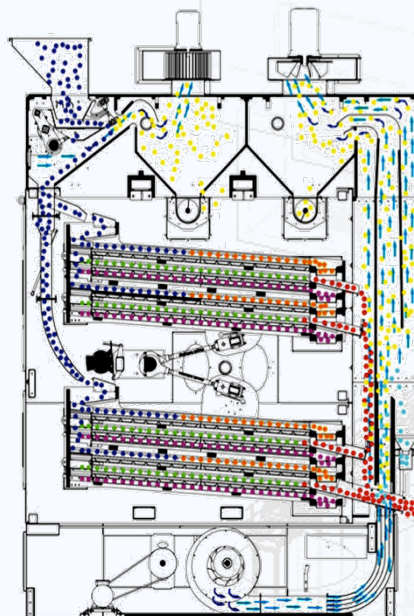

- Semilla sin tratar
Semi non trattati
- Canal 1: flujo superior
Canale 1: flusso superiore
- Canal 2: flujo inferior
Canale 2: flusso inferiore
- Canal 3: flujo intermedio
Canale 3: flusso intermedio
- Canal 4: primera limpieza
Canale 4: prima pulizia
- Canal 5: cuerpos ligeros
Canale 5: corpi leggeri
- Flujo de aire
Flusso d'aria

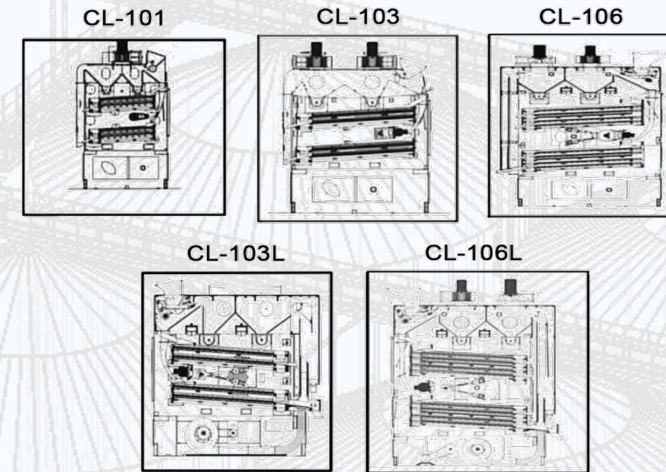

La limpiadora de Cereales CL-100 somete la semilla sin limpiar, primero a una corriente de aire, que elimina las partículas de polvo, pajas, hojas, etc.

Las impurezas grandes se quitan mediante la criba superior o de tierra. Las impurezas más gruesas que la criba va a limpiar (por ejemplo veces grandes y maíz, en el caso del trigo, centeno o cebada) son eliminadas por la segunda criba o criba de grano. La tercera criba del conjunto (criba clasificadora), separa impurezas pequeñas relativamente pesadas, tales como arena y semillas de malezas. Antes de abandonar la máquina, la semilla es nuevamente sometida a una corriente de aire, la cual quita semillas de tamaño normal pero de peso inferior.

I pulitori di cereali CL-50 sottopongono prima di tutto i semi non puliti ad una corrente d'aria che rimuove le particelle di polvere, paglia, foglie, ecc. Le principali impurità vengono poi rimosse dai setacci superiori o a terra. Le impurità più grandi e resistenti che i setacci non puliranno (per esempio grandi vecce e mais, in caso del frumento, segale o orzo) sono eliminati dal secondo setaccio. Il terzo setaccio (setaccio classificatore), rimuove le impurità più piccole e relativamente pesanti, come sabbia e erbacce e semi impuri. Prima di uscire dalla macchina, il seme è di nuovo sottoposto ad un flusso d'aria, che rimuove come ultima cosa i semi di dimensioni normali, ma con un peso inferiore.

Engineering 2.1 – Where technology meets people

A new world of possibilities that you never dreamed of

Nuestra marca exclusiva
Nostro marchio esclusivo



BALLARINI SOCAMA
Italian Technology since 1884

Limpiadora de cereales CL-100
 Pulitore di cereali CL-100



TABLA DE CAPACIDADES CL-100 / CAPACITA' CL-100							
	Modelo / Model	CL-101	CL-103	CL-103L	CL-106	CL-106L	
Detalles de criba / Dettagli dei setacci	Área de criba / area dei setacci (m²)	2	8	12	16	24	
	Criba/ setaccio	Ancho / Larghezza (cm)	50	100	125	100	125
		Long / Lunghezza (cm)	100	200	240	200	240
	Cribas por caja / Setacci per cassa	4	4	4	4	4	
	Pisos por caja / Vani per cassa	2/2	2/2	2/2	4/4	4/4	
	Potencia / potenza (kW)	3,7	10,2		18,8		
Cereales / cereali (t/h)	Trigo, centeno, Sorgo Grano, segale, saggina	2	10	12,5	20	25	
	Cebada / orzo	2	10	12,5	20	25	
	Avena / avena	1	8	10	16	20	
	Maíz / mais	1	8	10	16	20	
	Arroz int. / riso int	1	8	10	16	20	
	Arroz blanco/riso bianco	1	8	10	16	20	
Legumbres / legumi (t/h)	Soja / soia	2	10	4,0	20	25	
	Guisante / pisello	2	10	4,0	20	25	
Otros Productos / Altri prodotti (t/h)	Semilla de colza / Semi di colza	0,5	2,5	3	5	7	
	Semillas de Girasol / Semi di girasole	0,5	2	2,5	4	6	
	Remolacha Azucarera / barbabietola	0,4	2	2,5	4,5	6	
	Café crudo / caffè grezzo	0,8	5	7	10	12,5	
	Café tostado / Caffè tostato	0,5	3	4	6	7,5	
Rendimiento en Pre-Limpia CL-100 / Performance nel pre pulitore CL-100 (t/h)							
		CL-101	CL-103	CL-103L	CL-106	CL-106L	
Trigo / grano		6	25	37	50	75	

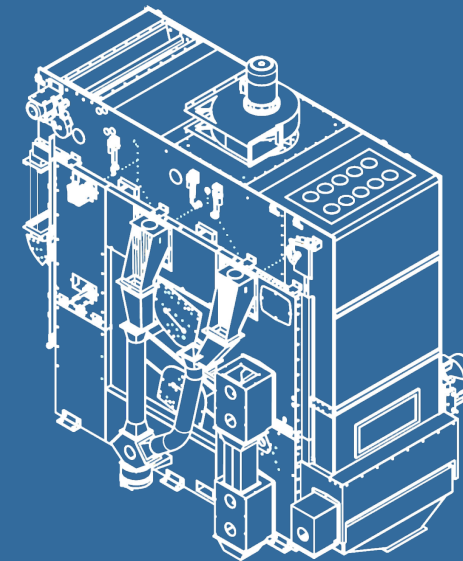

Ballarini Socama is a registered Brand of Nikami

* Nos reservamos el derecho de efectuar modificaciones en nuestros fabricados, sin previo aviso.
 * Ci riserviamo il diritto di effettuare modifiche sui nostri macchinari senza alcun preavviso

Engineering 2.1 – Where technology meets people

A new world of possibilities that you never dreamed of

